

УДК 659.1

СПЕЦИФИКА СИСТЕМЫ ЦЕННОСТНЫХ ОРИЕНТАЦИЙ МОЛОДЕЖИ ПО РЕЗУЛЬТАТАМ СОЦИОЛОГИЧЕСКОГО ИССЛЕДОВАНИЯ

Бибик Л.Н.

Тюменский государственный нефтегазовый университет, Тюмень, Россия (625000, Тюмень, ул. Володарского, 38), e-mail: larisa_bibik@mail.ru

Проблема изучения ценностных ориентаций как системы моральных и социальных установок человека к различным видам жизнедеятельности является одной из ключевых в современной социологической науке. Ценностные ориентации представляют собой выбор личностью определенных ценностей как мотивационной основы конкретных видов ее деятельности. Изменение роли и значения различных социальных институтов, появление новых структур и модернизация прежних, криминализация всех сфер жизни, резкая социально-экономическая дифференциация социальных групп, появление новых личностных образцов для подражания – все это порождает социальное напряжение, неопределенность, амбивалентность ценностей общества. Как следствие противоречивости социальной и духовной ситуации изменяется мир ценностей молодежи. В связи с этим в современных условиях возникает необходимость детального изучения процесса формирования социально значимых ценностей молодежи.

Ключевые слова: ценности, ценностные ориентации, ценностное самосознание, социальная группа, молодежь, идеалы

THE SPECIFICITY OF YOUTH VALUE ORIENTATIONS: ACCORDING TO THE RESULTS OF SOCIOLOGICAL RESEARCH

Bibik L.N.

Tyumen State Oil and Gas University, Tyumen, Russia (625000, Tyumen, Volodarskogo St., 38), e-mail: larisa_bibik@mail.ru

The problem of studying the value orientations, as a system of moral and social attitudes to different types of human life activity, is one of the key issues in modern social science. Value orientations are a personal choice of certain values as motivational basis of its specific activity. formation of socially important values of youth. Changing the role and significance of various social institutions, the emergence of new structures and modernization of the former, the criminalization of all spheres of life, severe socio-economic differentiation of social groups, the emergence of new personal role models - all this gives rise to social tension, uncertainty, ambivalence values of society. As a consequence of the contradictory social and spiritual situation changed the world of values of young people. In this connection, in the current circumstances, there is need for a detailed study of the process of formation of socially important values of youth.

Keywords: value, value orientation, value self-awareness, social group, youth, ideals

Процесс формирования личностной системы ценностей и, соответственно, ценностных ориентаций молодежи происходит в результате воздействия на личность различных факторов, среди которых наиболее значимыми являются семья, образовательные структуры, средства массовой информации [3]. Предпринимаемые в России попытки кардинального изменения всей системы общественных отношений порождают множество противоречий, негативно сказывающихся на формировании подрастающего поколения. Разрушение прежних идеалов привело к дезинтеграции общества, ослаблению механизма саморегуляции поведения человека. Изменение роли и значения различных социальных институтов, появление новых структур и модернизация прежних, криминализация всех сфер жизни, резкая социально-экономическая дифференциация социальных групп, появление асоциальных лидеров и кумиров, новых личностных образцов для подражания – все это

порождает социальное напряжение, неопределенность, амбивалентность ценностей общества, отражаясь на системе ценностей молодежи.

Понятие «ценность» является предметом научного дискурса со времен античности. В науке представлен широкий спектр различных толкований понятия «ценности», на основе анализа которых в процессе исследования была сформулирована трактовка содержания, сущности и направленности ценностей такой социально-демографической группы, как молодежь, определена роль духовно-нравственных ценностей в жизни общества, личности и рассматриваемой социальной группы как важнейшего регулятора их поведения и деятельности [8].

По этому поводу Р. Т. Насибуллин, Ф. Г. Хайруллин справедливо утверждали, что «любое общество цементируется на базе общепринятых ценностных ориентиров, переходящих из поколения в поколение по всем сферам общественной жизни, в том числе по формам устройства государства и экономической системы, духовной культуры и социальной системы» [7]. Именно это объясняет распространение идеи патриотизма, являющейся стрелом социальной самоидентификации человека, определения его принадлежности к типу культуры, системе ценностей, осознания и отличия своего «Я» от других [8].

Н.И. Лапин писал: «Система ценностей образует внутренний стержень культуры, духовную квинтэссенцию потребностей и интересов индивидов и социальных общностей. Она в свою очередь оказывает обратное влияние на социальные интересы и потребности, выступая важнейшим мотивом социального действия и поведения индивидов» [5].

В процессе теоретических и эмпирических исследований В.Т. Лисовский неоднократно подвергал детальному и глубокому изучению систему ценностей. По его мнению, ее основу составляют «сквозные ценности». К ним справедливо относятся трудолюбие, инициативность, честность, порядочность, терпимость, доброжелательность, милосердие [6]. Фундаментальными являются ценности, присущие практически любой сфере деятельности. Ценности никогда не выступают разрозненно, они всегда оформляются в некоторую целостную систему, которая является основой регулирования поведения личности, группы, общества, в том числе и молодежи [11].

Полное определение молодежи было дано И.С. Коном, который определил ее как социально-демографическую группу, отличающуюся от других элементов социальной структуры возрастными характеристиками, особенностями социального положения и в соответствии с этим конкретными присущими ей социально-психологическими свойствами [10, с. 33]. Одновременно С.Н. Иконникова говорит о молодежи как общественной группе, отмечая, что «исследование процесса становления молодого поколения как субъекта

социальной жизни, его положения и роли в обществе, функций и сферы деятельности, особенности сознания и поведения важно для общества» [4, с. 13].

В настоящее время молодежь, переживая глубокий кризис ценностей, остро нуждается в новой социальной философии и идеологии, которая бы объяснила ей смысл происходящих перемен. Она все более отчуждается от общества и пытается приспособиться к текущей ситуации материально, а не духовно.

Уместно привести высказывание В.А. Василенко, который по этому поводу писал: «...основным содержанием ценностных ориентаций личности выступают политические, мировоззренческие, нравственные принципы поведения. ...Специфика действия ценностных ориентаций состоит в том, что они функционируют не только как способы рационализации поведения, их действие распространяются не только на высшие структуры сознания, но и на те, которые обозначаются обычно как подсознательные структуры. Они определяют направленность воли, внимания, интеллекта личности» [2]. В связи с этим представляется актуальным исследование проблемы ценностных ориентаций молодежи, осмысление набора ценностей, так как именно система ценностных ориентаций определяет содержательную сторону направленности личности и составляет основу ее мировоззрения и жизненной концепции. Мировоззренческие ценности молодежи представляют собой понимание сущности развития общества и природы мира в целом и своего места в мире, т.е. являются сущностным аспектом гражданских ценностей [1].

Таблица 1

Мнение молодежи о наличии проблем в современной России, в % (3 варианта ответов)

ПРОБЛЕМЫ	г. Тюмень	ХМАО	ЯНАО
Коррупция во властных структурах	37	27	23
Рост преступности	56	49	44
Межнациональная напряженность	18	27	23
Культурный кризис	27	23	18
Экологическая ситуация	33	49	43
Социальное «расслоение» общества	17	11	13
Инфляция, рост цен	42	52	54
Безработица	35	29	21
Агрессия из-за рубежа (НАТО)	36	41	32
Терроризм	35	29	27
Затрудняюсь ответить	3	1	1

Надо отметить, что молодые россияне больше других категорий населения подвержены влиянию общественно-политической и социально-экономической ситуации.

По результатам опроса, представленным в таблице 1, повышенное внимание уделено наличию таких проблем, как коррупция во властных структурах, экологическая ситуация, безработица, международный терроризм, рост цен и агрессия из-за рубежа. При этом следует отметить, что респонденты при оценке собственных ценностных суждений о различных

проблемах общества часто руководствуются мнением родителей и преподавателей, подачей информации СМИ [9].

Важным показателем гражданской зрелости подростков является степень доверия органам власти. Анализ ответов респондентов выявил большее доверие региональным и муниципальным органам власти по сравнению с центральными органами власти. Высока степень доверия к Президенту России (57%), Правительству РФ (43%), Государственной Думе (32%).

На вопрос: «Какие проблемы были бы Вами озвучены при встрече с Президентом В.В. Путиным?» ответы следующие: проблемы трудоустройства и занятости молодежи (24%), рост преступности (22%), размеры заработной платы родителей (18%), качество образования (26%), соблюдение прав (11%), экологический кризис (17%), культурный кризис (8%).

Настораживающим фактом является то, что три четверти опрошенных не доверяют работникам правоохранительных органов.

Гордость за сегодняшнее место России в мировом сообществе или за успехи в демократических преобразованиях испытывает треть респондентов, примерно столько же молодых людей гордятся мощью Вооруженных Сил РФ. Настораживающим фактором является то, что 7% мечтают покинуть пределы страны.



Рис. 1. Отношение респондентов к своей стране, в %

На вопрос: «Каким Вы видите будущее России?» респонденты ответили: высокоразвитой державой мира — 24%; страной со средним уровнем развития — 30%; отсталой страной — 11%; затруднились с ответом — 35% (рис. 2).

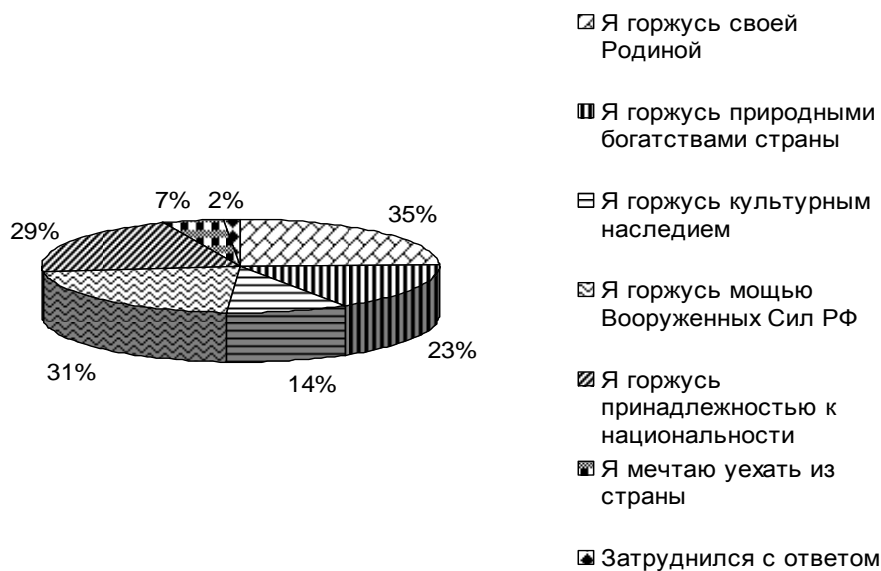

Рис. 2. Ответы респондентов на вопрос: «Каким Вы видите будущее России?», в %

Прямым подтверждением приведенных выше слов служат ответы и на вопрос: «С каким чувством вы смотрите в будущее?» С чувством надежды и оптимизмом смотрят в будущее 57% респондентов; спокойно, хотя особых перемен для себя не ждут, – 21%; с тревогой и неуверенностью – 13%; со страхом – 3%, другие ответы – 6%. Таким образом, почти 80% респондентов с надеждой верят в судьбу [9].

В системе ценностей молодежи значительное место занимают предоставленные им права. Наиболее значимыми для респондентов оказались право на жизнь (34%), право на образование (28%), право на отдых (21%). Наименее популярными среди молодежи оказались: право на пользование достижениями культуры (15%); свобода собраний, митингов, демонстраций (3,1%).

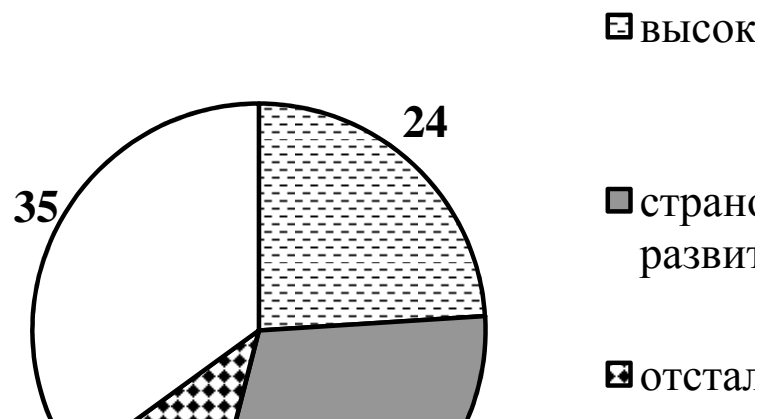

Рис. 3. Мнение респондентов о приоритетных личностных качествах, в %

По результатам, представленным на рисунке 3, можно сделать вывод, что заметно возросло желание быть человеком деловым (24%), обладать высоким интеллектом (31%), иметь сильный характер (37%).

Одновременно был проведен экспертный опрос родителей и преподавателей. Перед экспертами был поставлен вопрос: «Какие качества следует прежде всего формировать у детей, чтобы им легче жилось в будущем в современных условиях?» Предлагалось выбрать 4 позиции.

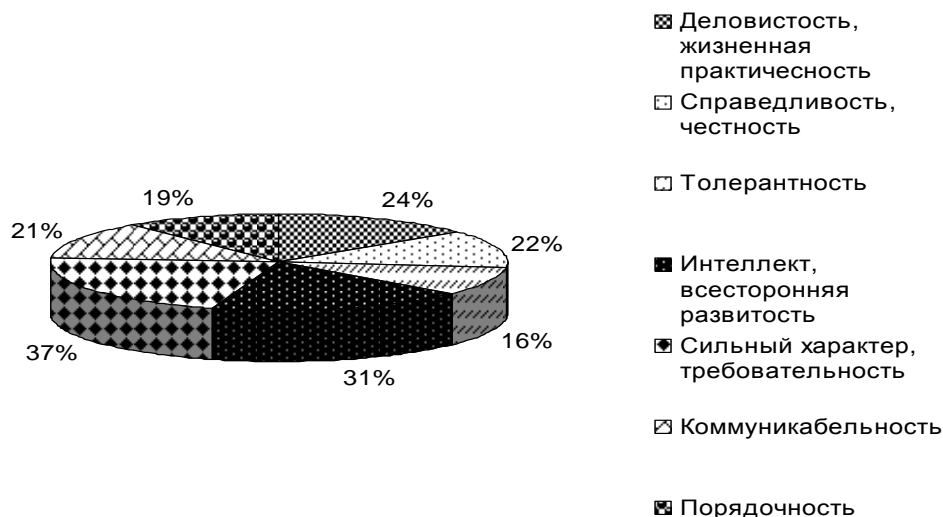

Рис. 4. Мнения экспертов о желаемых характеристиках качеств молодежи, в %

Судя по результатам опроса экспертов, молодой человек представляется им культурным (67,2% / 58,2%), образованным (87,1% / 62,3%), честным (48,2% / 49,9%), инициативным (44,2% / 46,2%), отзывчивым (38,1% / 35,5%), общительным человеком (34,2% / 29,4%). (*Примечание: в числителе указаны ответы преподавателей, в знаменателе – родителей). Автор подчеркивает, что эксперты значительное внимание обращают на формирование таких качеств молодого человека, которые нужны им для полноценного общения и взаимодействия с другими людьми, т.е. на развитие в подрастающей личности ее коммуникативных качеств.

На вопрос: «Имеете ли Вы идеалы и цели в жизни?» 43% опрошенных ответили, что имеют и стремятся к ним; 28,1% — имеют только как ориентиры в жизни; 12,9% — не имеют, поскольку идеалов сегодня нет; 9,1% — не имеют, поскольку они не сформированы; 6,9% — затруднились ответить. Выбор жизненных ценностей молодыми людьми детерминирован общечеловеческими ориентациями и потребностями — отсюда ценность образования (45%), профессии (42%), семьи (38%), здоровья (34%). Именно в период студенчества формируются

основные жизненные приоритеты и ценностные ориентации, осуществляется социальный и профессиональный выбор, предпринимаются попытки жизненного самоопределения.

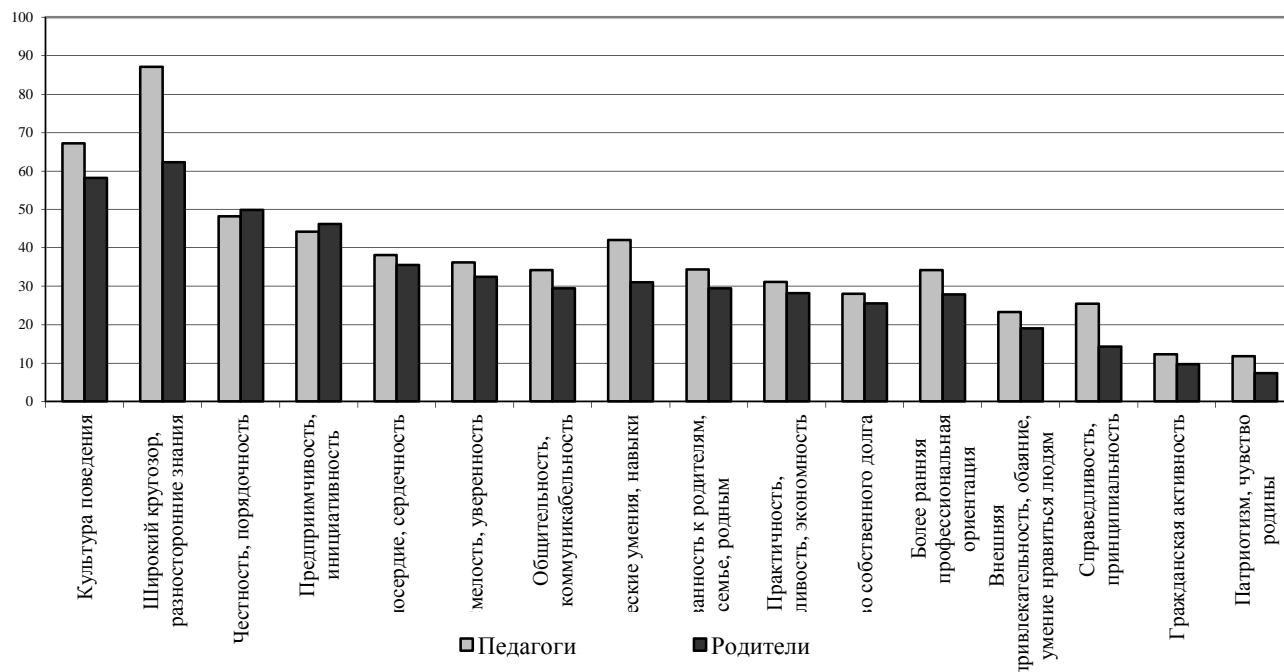
Таким образом, в формировании интеллектуальной, творческой и нравственной личности с учетом происходящих общественных трансформационных процессов необходимо наличие четко продуманной социально и личностно значимой программы поэтапного развития молодого человека. Однако лишь только при соответствующей готовности педагогического коллектива к ее реализации возможно решение этой сложной, но очень важной задачи как для конкретной личности, так и общества в целом.

Список литературы

1. Барбаков О.М., Райков Г.И. Гражданские ценности в системе ценностных ориентаций молодежи [Текст]: /О.М. Барбаков //Региональные социальные процессы. – Тюмень: Изд-во ТюмГНГУ. 2005. — № 1. – С. 60–61.
2. Василенко В.А. Ценность и ценностные отношения [Текст]: /В.А. Василенко // Проблема ценности в философии, М.-Л.: Наука, 1996. – 261 с.
3. Горева О.М., Андреева Е.Н. Профессиональное самоопределение молодежи: ценностно-мотивационный аспект // Современные проблемы науки и образования. – 2014. – № 6; URL: www.science-education.ru/120-16176.
4. Иконникова С.Н., Лисовский В.Т. Молодежь вступает в жизнь. (Социологические исследования проблем молодежи) [Текст]: / С.Н. Иконникова – Л.: Лениздат, 1969. – 40 с.
5. Лапин Н.И. Модернизация базовых ценностей россиян [Текст]: /Н.И. Лапин // Социологические исследования. — 1996. — № 5. – С. 3–19.
6. Лисовский В.Т. Духовный мир и ценностные ориентации молодежи России [Текст]: / В.Т. Лисовский – СПб: СПбГУП, 2000. – 519 с.
7. Молодежь в кризисном социуме / Под ред. Насибуллина Р.Т. [Текст]: М.: Изд-во ИС РАН, 1998. — 106 с.
8. Осипова Л.Б., Горева О.М. Формирование гражданских ценностей у молодежи // Вестник Орловского государственного университета. Серия: Новые гуманитарные исследования. 2014. № 5 (40). С. 80–84.
9. Осипова Л.Б. Ценностные ориентации школьников старшего подросткового возраста [Текст]: /Л.Б. Осипова. Тюмень: ТюмГНГУ, 2011. – 175 с.
10. Социология молодежи [Текст]: / Под ред. проф. В.Т. Лисовского. – СПб: Изд-во Санкт-Петербургского университета, 1996. – 460 с.

11. Толмачева С.В., Осипова Л.Б. Динамика формирования ценностных ориентаций молодежи в Тюмени [Текст]: /С.В. Толмачева, Л.Б. Осипова // Вестник Сургутского государственного педагогического университета. 2014. — № 2(29). — С. 174–179.

Рецензенты:

Барбаков О.М., д.с.н., профессор ТюмГНГУ, г. Тюмень;

Силин А.Н., д.с.н., профессор ТюмГНГУ, г. Тюмень.